

Moaré

Antoni Arola. 2003
Lámpara de suspensión

SANTA & COLE

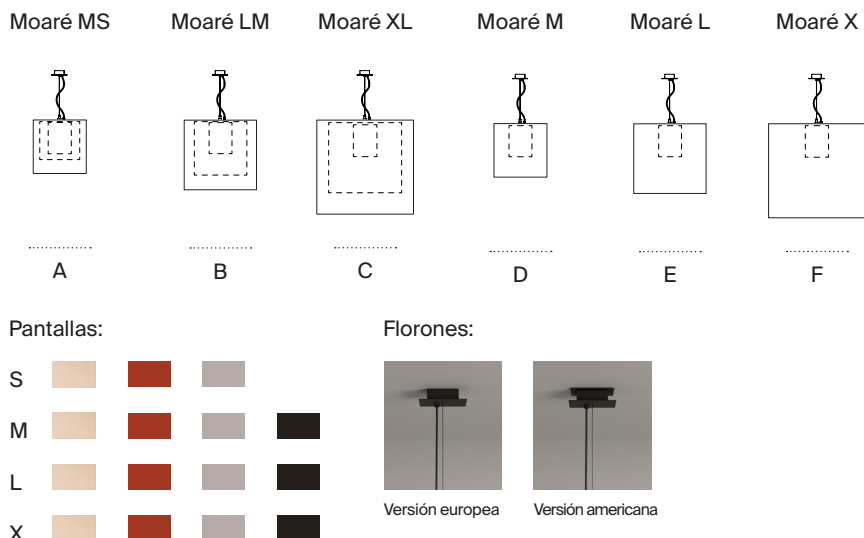

La serie Moaré debe su nombre al efecto tornasolado que producen sus dos pantallas cilíndricas exteriores. Una ilusión óptica de aguas asimétricas causada por la sobreposición de sus texturas al trasluz. Hoy, la serie Moaré se presenta en diferentes formatos y colores permitiendo múltiples combinaciones y una gran variedad de usos. Un juego de transparencias y colores. Tanto la versión de suspensión como la de pie contienen un difusor interior, muy próximo a las tres bombillas centrales, que ayuda a apantallar su generosa luz.

Descripción general:

Superposición de dos pantallas cilíndricas de tejido de poliéster.

La variedad de tamaños y colores (blanco, rojo, gris y negro) permite múltiples combinaciones.

Difusor cilíndrico de metacrilato acrylsatiné.

Florón cuadrado metálico color grafito.

Adaptado para Junction Box (versión americana).

Longitud cable eléctrico: 3 m / 118.1"

Peso aproximado (sin embalaje):

(A) Moaré MS: 5,5 kg / 12.1 lb

(B) Moaré LM: 6,3 kg / 13.9 lb

(C) Moaré XL: 7,8 kg / 17.2 lb

(D) Moaré M: 4,5 kg / 9.9 lb

(E) Moaré L: 4,8 kg / 10.6 lb

(F) Moaré X: 6 kg / 13.2 lb

Información técnica:

Versión europea: Incluye fuente de luz .

Versión americana: Fuente de luz recomendada (no incluida).

3 x Bombilla LED: 11 W / 1.521 lm / 2700K

E27 - E26 / Alt. Máx. 130 mm / 5.1"

Apta solo para uso interior.

Utilice siempre la fuente de luz recomendada o una equivalente.

Tensión de entrada: 100, 120, 230 Vac.

(50 Hz / 60 Hz). Según destino.

Moaré

Antoni Arola. 2003
Lámpara de suspensión

Normativas:

Versión europea
UNE-EN 60598
UNE-EN 55015
UNE-EN 60529

Versión americana
Dry location only
UL-1598
E-353545

Mantenimiento:

Limpiar con un paño suave. No utilizar productos amoniacales, disolventes o abrasivos.

Otros:

La lámpara se entrega en distintos embalajes.
Junto al producto se entregan las instrucciones de montaje.

Modelos (versión europea):

Modelo A: Moaré MS

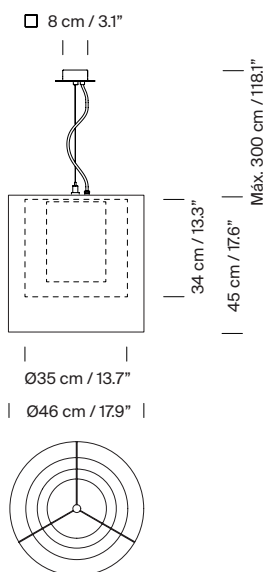

Modelo B: Moaré LM

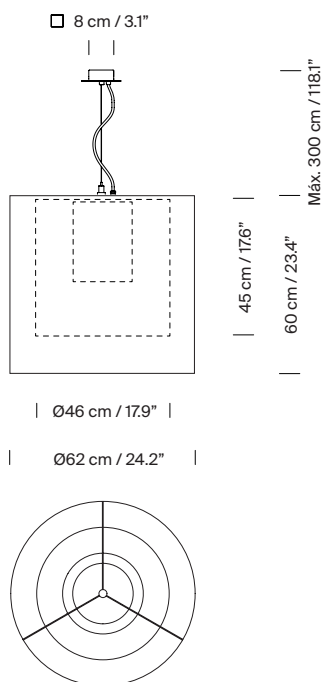

Modelo C: Moaré XL

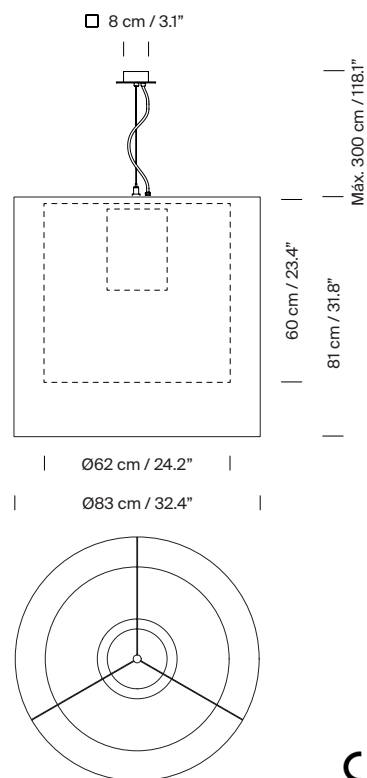

CE

Modelo D: Moaré M

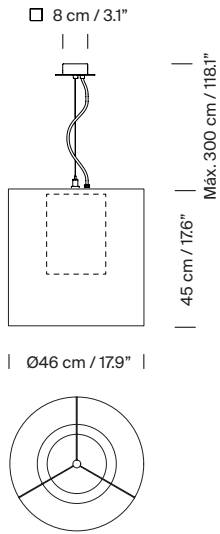

Modelo E: Moaré L

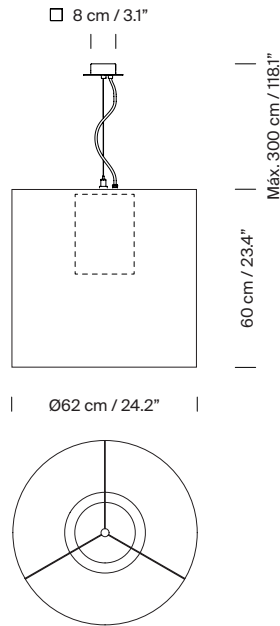

Modelo F: Moaré X

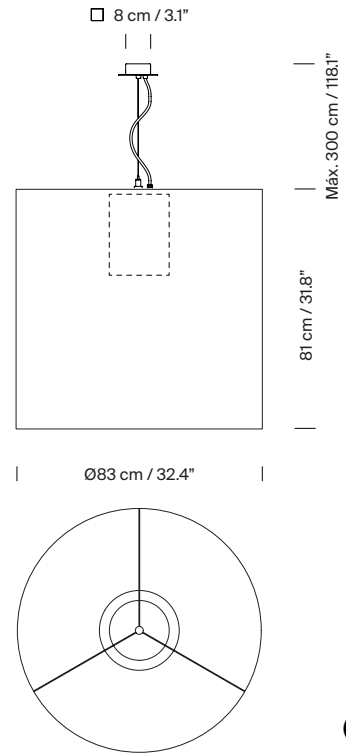

Modelos (versión americana):

Modelo A: Moaré MS

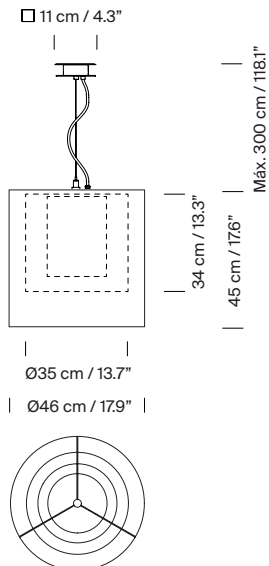

Modelo B: Moaré LM

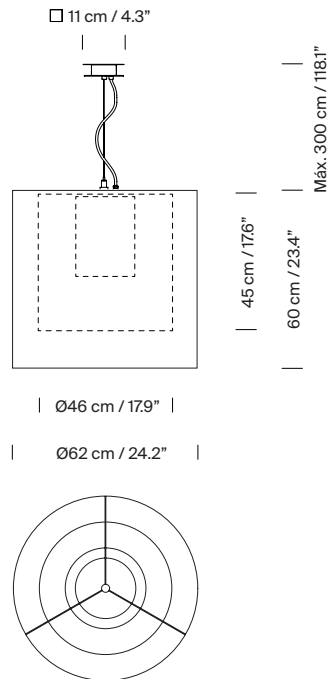

Modelo C: Moaré XL

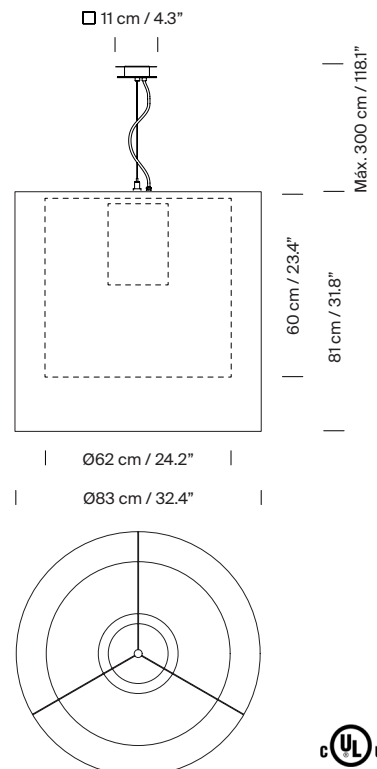

Modelo D: Moaré M

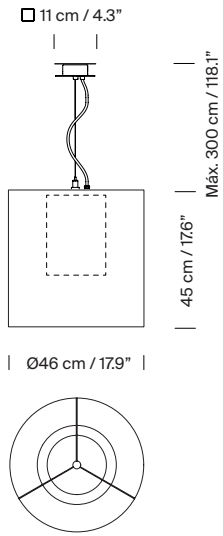

Modelo E: Moaré L

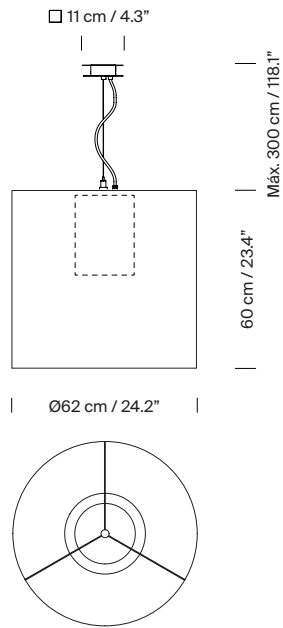

Modelo F: Moaré X

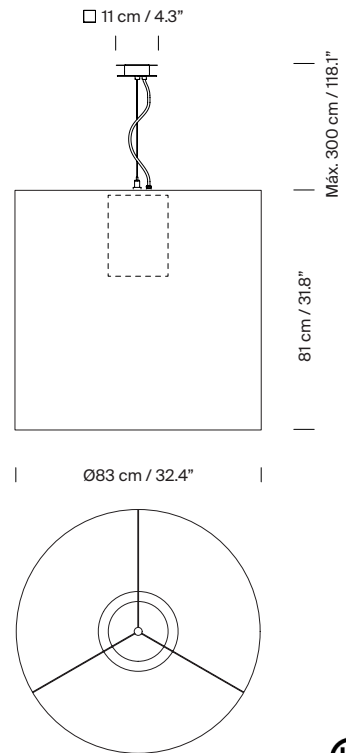

Colección:
Lámparas de suspensión



Moaré



Moaré Liviana